

NOUA DACIA SPRING ELECTRIC



DACIA



DACIA

SPRING ELECTRIC

ELECTRIC ȘI ACCESIBIL, ACUM POSIBIL

„Dacia este cunoscută pentru că a revoluționat lumea automobilului, mai ales cu Logan și Duster. Cu Spring, Dacia declanșează o a treia revoluție, făcând vehiculul electric accesibil tuturor. Cu un aspect modern, conectat, Dacia Spring întrupează valorile mărcii fiind în același timp polivalentă, practică și fiabilă.”

Denis Le Vot, membru al Comitetului executiv al Grupului RENAULT

Vehiculul electric accesibil tuturor, iată provocarea actuală a Dacia. Cu aspectul lui compact, robust, modern, Spring Electric este gata să dezvăluie atuurile sale: economie substanțială de energie și costuri de întreținere minime, zero emisii, iar datorită autonomiei și ușurinței cu care o încarci, vei circula fără griji.

La bord descoperi plăcerea mobilității electrice: o conduită suplă și dinamică într-o atmosferă de calm și liniște. Habitaclul spațios devine universul stării tale de bine. Profită de această oportunitate și condu 100% electric!

UN STIL PLIN DE ENERGIE

Noua Dacia Spring, 100% electrică, nu este doar modernă. Te seduce și cu stilul ei urban energic. Linia generală a mașinii se remarcă prin elemente specifice universului modelelor crossover – pasaje ale roților bine conturate, bare de pavilion, bare de protecție ranforsate în partea inferioară, scut de protecție în partea din spate și o gardă la sol supraînălțată (150 mm gol). Capota motorului bombată și flancurile proeminente

îi conferă modelului un aspect robust. Barele de pavilion și jantele Flexwheel oferă un profil cu aspect valorizant. Pachetul Orange conturează o personalitate și mai puternică. Mașina de oraș electrică și îndrăzneță, aduce simplitate și stil fiecărei zile.







TOT CE ESTE ESENTIAL

Profită de spațiul interior primitiv și bine echipat al noii Dacia Spring, 100% electrică. Bordul are linii sobre și design cu inserții de culoare (bleu sau orange) și contururi cromate. Simplu și elegant. Un buton rotativ a luat locul schimbătorului de viteze. Așează-te confortabil, ai la dispoziție multiple spații de depozitare. Locurile din spate pot găzdui confortabil doi adulți, oferind spațiu comod pentru genunchi. Tehnologia de la bord are și ea multe de oferit: direcție asistată, 4 geamuri electrice, afișaj numeric, recunoaștere vocală, cameră de marșarier. Sistemul multimedia intuitiv cu ecran de 7 inch include navigație, radio și

replicarea smartphone. Elementele de siguranță sunt prezente: limitator de viteză, 6 airbag-uri, aprindere automată a farurilor, frână automată de urgență și apel de urgență. Totul în echiparea standard. Poți redimensiona portbagajul de la 290 de litri la 620 litri rabătând bancheta din spate, pentru a încărca bagajele voluminoase. Nimic inutil, doar ce-ți este necesar pentru drumurile zilnice.



PUR ȘI SIMPLU ELECTRIC

Cu Noua Dacia Spring, 100% electrică, parcurgi până la 305 km în oraș fără să reîncarci, în funcție de condițiile reale de utilizare. Considerând un traseu de 30 km pe zi, care este media europeană, poți circula mai mult de o săptămână pe trasee urbane, până la următoarea încărcare a bateriei.



Pentru a reîncărca, ai la alegere: priza casnică de 220V, wallbox cu cablu din dotarea standard sau borna DC (port încărcare rapidă în opțiune) pentru încărcare rapidă în mai puțin de o oră.





DACIA SPRING ELECTRIC

CULORI



BLANC KAOLIN(1)

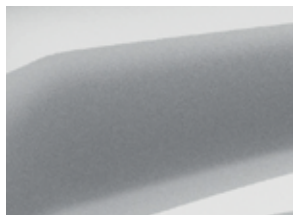

GRIS LIGHTNING(2)



BLEU CENOTE(2)

(1) Vopsea opacă.
(2) Vopsea metalizată.

TAPIȚERIE



PIELE SINTETICĂ,
CULOARE NEAGRĂ

DIMENSIUNI

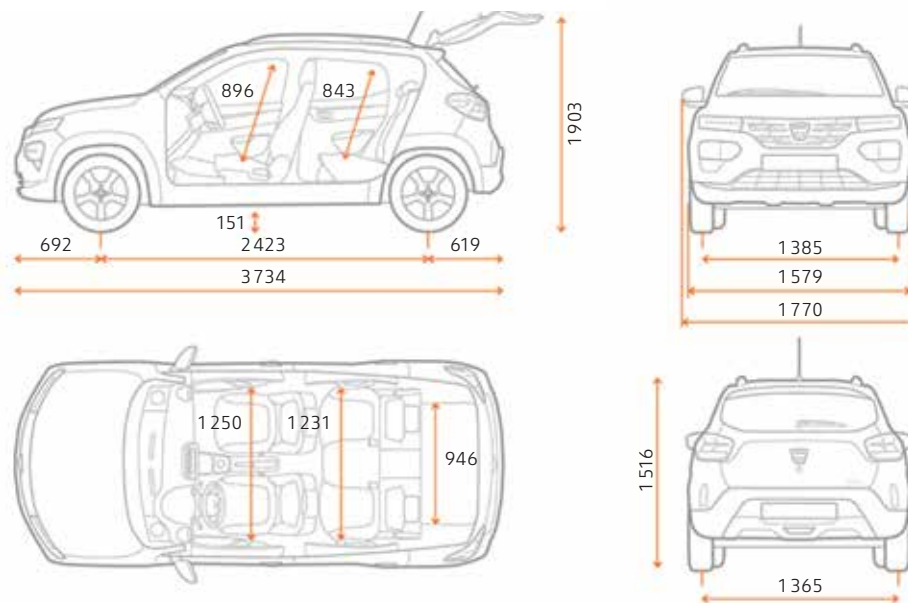

JANTE



JANTE DORIA 14"

ECHIPAMENTE ȘI OPȚIUNI

SPRING COMFORT PLUS

PREZENTARE EXTERIOARĂ

Faruri de zi cu semnătură luminoasă "Y shape"	•
Blocuri optice spate cu semnătură luminoasă	•
Calandru	Cromat
Mânere deschidere uși din exterior	În culoarea caroseriei
Oglinzi retrovizoare exterioare	Orange
Jante Flexwheel 14"	Design Doria
Bare longitudinale decorative	Insertii orange
Vopsea metalizată	•

PREZENTAREA INTERIOARĂ

Contur aeratoare și consolă centrală	Orange
Mânere deschidere uși din interior	Cromat
Tapițerie	Piele sintetică cu insertii orange
Design interior panou ușă	Insertii cromate
Oglinză parasolar (pasager față)	•

CONFORT

Aer condiționat cu reglare manuală	•
Blocarea automată a ușilor în timpul mersului	•
Închidere centralizată la distanță cu cheie	•
Banchetă spate rabatabilă 1/1	•
Geamuri electrice față și spate	•
Buzunare de depozitare pe spatele scaunelor din față	•
Priză 12 V	•
Rezervor spălare parbriz (3 litri)	•

SPRING COMFORT PLUS

SECURITATE

A.B.S. + E.B.D. (repartiție electronică de frânare)	•
E.S.P. (sistem de stabilitate electronică a autovehiculului) + H.S.A (asistență la pornirea din rampă) + A.S.R (funcție antipatinaj)	•
AEB - Sistem de frânare de urgență automat	•
Apel de urgență (E-call)	•
Airbag-uri frontale și laterale (cap și torace) pentru șofer și pasager față + airbag-uri laterale de tip cortină pentru pasagerii spate	•
Sistem de asistență video la parcare cu spatele	•
Limitator de viteză	•
Sistem de monitorizare presiune pneuri	•
Roată de rezervă 14"	•
Sistem de prindere Isofix pentru scaun copil pe bancheta din spate	•

POST CONDUCERE

Direcție asistată electric	•
Computer de bord cu ecran TFT 3,5": distanță parcursă, autonomie, informații baterie.	•

VIZIBILITATE

Oglinzi retrovizoare exterioare reglabile electric	•
Lunetă încălzită + ștergător	•

MULTIMEDIA

Radio DAB, Bluetooth®, port USB, 2 difuzoare față	-
Media NAV: navigație, radio DAB, replicare smartphone compatibilă cu Apple CarPlay™ și Android Auto™, conexiune Bluetooth®, 2 difuzoare, ecran tactil 7", priză USB, priză AUX	•

ÎNCĂRCARE

Cablu de încărcare Mode 3 (AC)	•
Cablu de încărcare Mode 2 - 10A (EVSE)	○
Încărcare rapidă DC 30kW (80% încărcare în 56 min)	○

○: indisponibil; •: standard; ○: opțional. Android Auto™ este o marcă a Google Inc. Apple CarPlay™ este o marcă a Apple Inc. *În funcție de țară.

MOTOR

MOTOR ELECTRIC

	Baterie	Încărcare	Autonomie	Viteză maximă
33 kW (44 ch)	26,8kWh	AC până la 6,6kW DC până la 30kW*	230 km WLTP**/ 305 km WLTP** urban	125km/h

* Opțional. **WLTP (Worldwide harmonized Light vehicles Test Procedures): acest nou protocol permite obținerea de rezultate mult mai apropiate de condițiile reale de utilizare față de protocolul NEDC.

Au fost luate toate măsurile de precauție pentru a se asigura că prezenta publicație este exactă și actualizată la data tipăririi, martie 2021. Acest document a fost realizat pornind de la modele de preproducție și de prototipuri. În cadrul politicii de îmbunătățire permanentă a produselor sale, Dacia își rezervă dreptul de a modifica, în orice moment, conținutul legat de specificațiile, vehiculele și accesoriile descrise și reprezentate în prezenta publicație. Asemenea modificări sunt aduse la cunoștință agenților Dacia în cel mai scurt timp. În funcție de țara de comercializare, versiunile pot fi diferite, anumite echipamente pot să nu fie disponibile (în serie, ca opțiune sau ca accesoriu). Vă rugăm să consultați agentul Dacia pentru a primi cele mai recente informații. Având în vedere limitele de natură tehnică legate de tipărirea acestui material, culorile reproduse în prezentul document pot fi ușor diferite de culorile reale ale vopselei sau de materialele folosite la interior. Toate drepturile sunt rezervate. Este interzisă reproducerea parțială sau integrală, sub orice formă sau prin orice modalitate, a prezentei publicații, fără acordul scris în prealabil al Dacia.

Dacia recomandă 

www.dacia.ro